

Rødtrøya i Nord-Østerdalen

Av Gunhild Rønning

Rødtrøya var ei rød trøye som var brukt av mannfolk fram mot 40-årene. Den var brukt i hele Nord-Østerdalen, det jeg vet i Alvdal, Tynset, Tolga og Os, i Folldal vet jeg ikke. Også Røros og Brekken har si rødtrøye, men den har et helt annet snitt.

Trøya ble brukt som genser med skjorter av flanell eller lerret under, inni buksa, og med en vest av svart vadmel eller skinn utenpå.

De brukte det stoffet de hadde, som oftest stoff frå den vanlige kvitveven i helull som ble brukt til undertøy. Stoffet til trøya ble så farget rødt hjemme. Fargen var en blanding av høyrødt og skarlagen. Senere ble stoffet sendt til Røros til farging og pressing.

Det ble også satt opp spesielle vever til trøyer hvis det var mange mannfolk på garden. Noen trøyer var rød og svartrudet i forskjellige varianter. Stoffet ble vevd kvitt og svart, og senere farget rødt. To trøyer, ei etter Halvor Rasmussen Jordet, Vingelen, og ei som ble funnet i Dølmogarden på Tolga, er rød med svarte striper i ruter, et stoff som også ble brukt til mye annet.

Trøya har et enkelt snitt, bøigen klippet i ett med jarekanten nederst, isydd erme og smal linning i halsen. Trøya har knapping helt ned

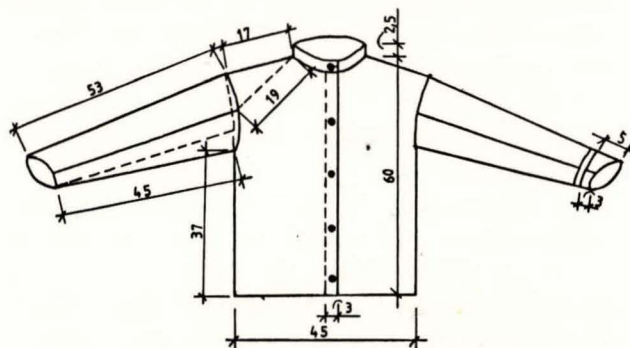

Rødtrøye etter Halvor R. Jordet (1859-1934), nå i Vingelen Kirke- og Skolemuseum.

foran, og en splitt nederst på ermet, lukket med knapp og knapphull.

I kista etter gamle Anne Rønning (min manns bestemor som døde i 1961) fant vi en grå papirstrunt. Det viste seg å være «skant» til ei rødtrøye med påskrifta «Raudtrøye» «Herr Jon Riise» (Annes bror). Jeg ble nysgjerrig og begynte og spørre meg for om denne rødtrøya. Berit Nordvang, Astrid Hilmarsen og Berit Lieng hadde alle sydd rødtrøyer og fortalte i detaljer hvordan stoffet var, og hvordan den skulle syes.

Omkring 1980 fant Ingeborg T. Jordet 2 rød-

trøyer i ei korg på ravn i garden Jordet i Vingelen. Trøyene hadde tilhørt Halvor Rasmussen Jordet som døde først på 30-årene. Den ene trøya var ensfarget rød og den andre rød med svarte striper i ruter.

Disse trøyene har samme grunnmønster som det jeg fant, men de har en ekstra søm på forsiden langs ermet, altså 2 ermsømmer. Ellers var detaljene slik som jeg hadde fått dem beskrevet, og alle sømmene har en stikling 1 - 1,5 mm fra søm eller kant. Begge trøyene har svarte knapper med 4 hull.



Den ensfargede trøya har en krapplygende rødfarge, og er sydd av ullstoff i lerretsbinding, med 8 tråder pr. mm. både i innslag og renning. Trøya har jarekanten nederst, og ingen oppbrett. Den er 60 cm høy, 45 cm vid og måler 37 cm fra ermet og ned i sida. Ermene har 1 søm foran 43 cm



To velbrukte rødtøyer fra Dølmo, Tolga, tilhører nå Sætersgårds Samlinger. Det kan være grunn til å vise at klær kunne bøtes og likevel brukes. Dette er blant de klærne Ragnhild Fossum har satt i stand (se side 99)

og 1 søm bak 53 cm. Der den bakre ermesømmen slutter, nederst på ermet er det en splitt på 3 cm og den er lukket med en trykk-knapp. Skoning eller belegg på vrangen er sydd til ermet med 2 svarte stiklinger med 8 mm mellomrom. Svarte stiklinger langs alle sømmer. 1 - 1,5 mm fra søm eller kant.

Trøya er velbrukt, falmet og slitt, og bøtt mange ganger på albuen og under ermet, og skjøtt i et 8 cm bredt dobbelt stykke på knapphullsiden. Den var antagelig blitt for trang.

Ingeborg og Halvor I. Jordet har gitt denne trøya til Vingelen Kirke- og Skolemuseums husflidsavdeling.

Den rutete trøya som er hos Ingeborg og Halvor Jordet er sydd etter samme mønster som den røde, og detaljene er de samme, bortsett fra at denne trøya har knapp og knapphull nederst på ermet. Denne trøya er ikke så slitt, men er falmet noe, og det vises vel på fargen av det er brukt vest utenpå. Den er også bøtt på ermet med et annet rutet stoff.

På Tynset Bygdemuseums utstilling i Rambu i 1981 var det hele 8 rødtrøyer, derav de 2 fra Vingelen. De var alle ensfarget rød, og var sydd etter samme grunnmønster. Ei trøye hadde knapper av tinn eller sølv.

Ellers mener jeg at det var noen gråtrøyer og noen skinntrøyer som var sydd etter samme grunnmønster, og disse var visst veldig gamle.

I fjor 1984 ble det funnet 2 rødtrøyer i Dølmogården på Tolga. En ensfarget rød, og en rød med striper i ruter, maken til den i Jordet. Men stoffet her var noe grovere og rutene større, men grunnmønsteret og detaljene var de samme.

Selv synes jeg denne trøya med det enkle snittet er så interessant at vi plikter å ta vare på den, og videreføre den til dagens krav og bruk. Det har jeg da også prøvd og tror jeg har kommet fram til en brukbar trøye for mennesker i dag, og tar imot bestillinger.